

Algemene veiligheidsinformatie

OPMERKING:

- Lees de montage-instructies voor CYBER NEXUS nauwkeurig.
- Lees bij gebruik van de naaf DH-3RB1 voor trommelremmen de montage-instructies voor het Inter-M voorremstelsysteem met trommelremmen nauwkeurig tezamen met deze montage-instructies.
- Gebruik een 6 V/2,4 W gloeilamp voor de voorlamp en een 6 V/0,6 W gloeilamp voor de achterlamp.

CE SI-2ZX0A

DH-3RB1
DH-3NB1

Naafdynamo

Technische montage-instructies

Monteren van het voorwiel

Monteer het wiel zodanig dat de zijde met het aansluitpunt van de naafdynamo zich aan de rechterzijde bevindt wanneer u naar de voorzijde van de fiets kijkt en zo dat het aansluitpunt van de naafdynamo uitgelijnd is met de voorvork of met de mandhouder. Monteer vervolgens aan de hand van de procedure aangegeven in onderstaande afbeelding zodanig dat het aansluitpunt van de naafdynamo boven komt te staan. Het aansluitpunt van de naafdynamo na het vastdraaien van de snelontgrendelhendel niet door forceren proberen te draaien.

Aansluitpunt van naafdynamo

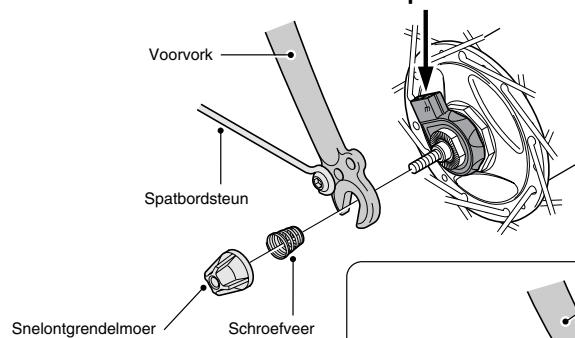

Opmerking:

- De getande tussenring is niet noodzakelijk bij een type met snelontgrendeling.



- Sluit de twee draden aan en zorg ervoor dat deze goed contact maken.

Aansluitpunt van naafdynamo

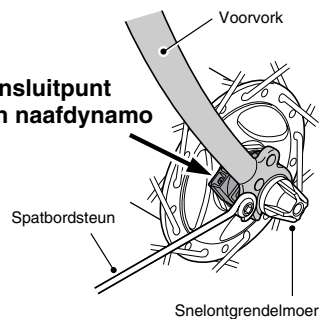

Verwijderen en monteren van het voorwiel

Bij het verwijderen van het fietswiel, eerst de stekker losmaken. Als er te hard aan de kabels getrokken wordt, kunnen de draden breken of kan dit slecht contact veroorzaken. Verder bij het monteren van het wiel, eerst het wiel aan de voorvork bevestigen en vervolgens de stekker aansluiten.

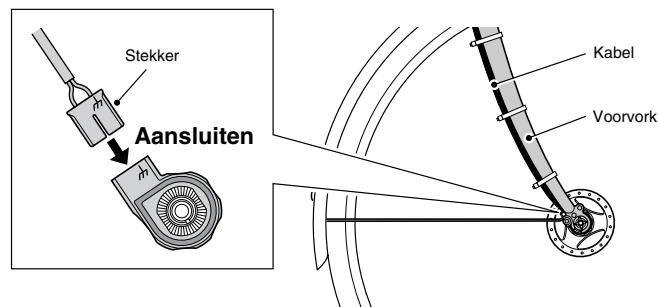

Controleren van de verlichting

Alvorens in het donker te gaan rijden, het voorwiel draaien en controleren of de lamp brandt.

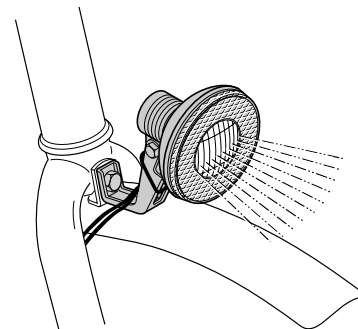

Opmerking: Specificaties kunnen zonder voorafgaande kennisgeving gewijzigd worden. (Dutch)